

# Schlussbericht zur Vernehmlassung Neues Angebotskonzept Dorneckberg 2014



Amt für Verkehr und  
Tiefbau  
Dr. Ludwig Dünbier  
Röthhof  
Werkhofstrasse 65  
4509 Solothurn

Telefon 032 627 26 33

Bau- und  
Umweltschutzdirektion  
Abteilung Öffentlicher  
Verkehr  
Oliver Biedert  
Rheinstrasse 29  
4410 Liestal

Telefon 061 552 67 16



Kanton Basel-Landschaft

PostAuto Schweiz AG  
Region Nordschweiz  
Bahnhofstrasse 61  
Postfach  
5001 Aarau

Telefon 058 667 13 81

Die gelbe Klasse.



Vernehmlassungsbericht erstellt durch:

Autor Claude Begert  
Ausgabestelle PostAuto Region Nordschweiz - Angebotsplanung  
Geltungsbereich Extern  
Version V40  
Ausgabedatum 22. August 2012

## Inhaltsverzeichnis

<b>1.</b>	<b>Ausgangslage und Auftrag .....</b>	<b>3</b>
<b>2.</b>	<b>Analyse.....</b>	<b>4</b>
	2.1 Strukturdaten Bevölkerungsentwicklung 2000-2010.....	4
	2.2 Mängel im heutigen Liniennetz und Angebot .....	5
<b>3.</b>	<b>Neues Angebotskonzept .....</b>	<b>7</b>
	3.1 Karte zukünftiges Liniennetz (Basisvariante) .....	7
	3.2 Übersicht Konzeptvorschlag .....	7
	3.3 Netzgrafik .....	8
	3.4 Anschlüsse in Liestal.....	9
	3.5 PostAuto-Abendverbindungen von/nach Liestal (Taktwechsel) .....	10
	3.6 Generelle Kriterien und erreichte Vorteile des neuen Konzeptes.....	10
	3.7 Detaillierte Erläuterungen zu den einzelnen Linien .....	11
	3.8 Museum für Musikautomaten.....	15
	3.9 Vor- und Nachteile für die Gemeinden .....	16
	3.10 Schulbedürfnisse .....	18
<b>4.</b>	<b>Zusatzmodul Direktverbindung Liestal – Nuglar – Gempfen.....</b>	<b>19</b>
<b>5.</b>	<b>Anhang.....</b>	<b>20</b>

## 1. Ausgangslage und Auftrag

Die Nachfragestruktur im Dorneckberg gestaltet sich vielschichtig. Die Hauptorientierung dürfte sich jeweils auf das naheliegende Tal bzw. die entsprechenden Zentrumsorte Liestal und Dornach sowie an den nächst gelegenen Anschlusspunkt der Bahn richten. Eine weitere Orientierung bezieht sich auf Basel als Arbeitsort und seiner Bedeutung als überregionales Zentrum. Das bis vor wenigen Jahrzehnten fast ausschliesslich landwirtschaftlich geprägte Gebiet hat sich - mit der entsprechenden Ausweitung vor allem in den bevorzugten Hanggebieten - zum beliebten Wohnstandort im Einzugsgebiet von Basel entwickelt. Daneben sind aber auch kleinräumige Nachfragen auszumachen. Neben dieser primär "ökonomischen" Ausrichtung bedingen die politische Zuordnung der Gemeinden bzw. die entsprechende Schulkreiseinteilung Nachfragebedürfnisse, die vielfach "quer" zu den Tälern bzw. zu den übrigen Hauptnachfragen verlaufen.

Man erkennt die Problematik im heutigen Fahrplanangebot. Nur selten wird ein konsequenter Takt angeboten. Immer wieder entstehen Taktlücken oder Abweichungen vom Grundtakt. Die Anschlussbeziehungen zwischen verschiedenen Busverbindungen haben Verbesserungspotenzial. Die Strecke Hochwald – Seewen – Büren wird fast ausschliesslich nur für die Schulbedürfnisse und demzufolge nur während Schulzeiten betrieben. Daraus resultiert für gewisse Relationen ein sehr schwacher Modalsplit<sup>1</sup>. Ein Angebot ist für Fahrgäste nur attraktiv, wenn der Fahrplan repetitiv und einfach zu merken ist. Zudem sollen auf den nachgefragten Relationen Direktverbindungen angeboten werden. Diese Erkenntnisse zeigt auch die Studie „Optima“<sup>2</sup>, welche durch PostAuto an der Uni Lausanne in Auftrag gegeben worden ist:

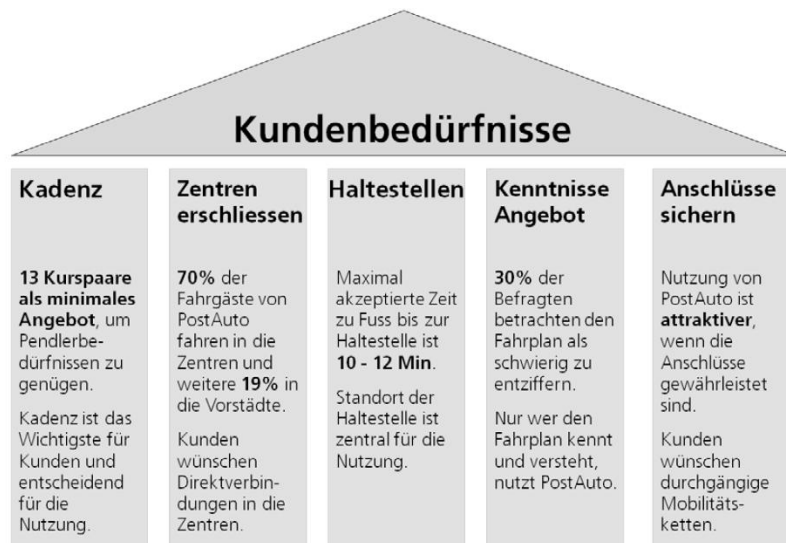

Quelle: PostAuto, Factsheet Optima

Bereits in der Vergangenheit wurde immer wieder versucht, ein neues Konzept oder Teile davon zu entwickeln, welche dann aber jeweils an verschiedenen Kriterien gescheitert waren. Per Fahrplanwechsel im Dezember 2011 konnte allerdings bereits das Abendangebot ausgeweitet und das Museum für Musikautomaten neu erschlossen werden.

Um die Missstände in der Region zu beseitigen und das Angebot attraktiver zu machen, vergab der Kanton Basel-Landschaft zusammen mit dem Kanton Solothurn im Herbst 2011 einen Planungsauftrag an das Planungsbüro Metron AG, Brugg. Dieser hatte das Ziel, die heutige

<sup>1</sup> Modalsplit wird in der Verkehrsstatistik die Verteilung des Verkehrs auf verschiedene Verkehrsmittel (Modi) genannt. Eine andere gebräuchliche Bezeichnung im Personenverkehr ist Verkehrsmittelwahl. Der Modalsplit ist Folge des Mobilitätsverhaltens der Menschen und der wirtschaftlichen Entscheidungen von Unternehmen einerseits und des Verkehrsangebots andererseits.

<sup>2</sup> Die Studie „Optima“ zeigt im Rahmen eines dreieinhalb jährigen Forschungsprojektes (2009-2012) im Transportation Center der Ecole Polytechnique Fédéral de Lausanne (EPFL) im Auftrag der Schweizerischen Post, wie die PostAuto Schweiz AG ihr Angebot noch stärker im Sinne der kombinierten Mobilität weiterentwickeln kann.

Bedienung grundlegend zu überprüfen und ein neues Linien- und Angebotskonzept zu entwickeln. Dieses neue ÖV-Angebotskonzept soll im "7. Generellen Leistungsauftrag im Bereich des öffentlichen Verkehr für die Jahre 2014-2017" des Kantons BL und im „Leistungsauftrag ÖV 2014-2015“ des Kantons SO berücksichtigt und ab Fahrplanwechsel im Dezember 2013 umgesetzt werden.

Mit dem von Metron erarbeiteten Konzept konnten einige wesentliche Verbesserungen erreicht werden, insbesondere eine durchgehende Verbindung Nunningen – Liestal. Einige Schwachpunkte blieben jedoch auch in diesem Konzept erhalten. Es diene den Kantonen als Basis zur Erarbeitung des heute vorliegenden Fahrplanentwurfes 2014, welcher nun in die Vernehmlassung geht. Das Fahrplankonzept wird nachfolgend unter Punkt 3 genau erklärt.

## 2. Analyse

**Die genaue Analyse des Angebots und die Vorgaben können im Schlussbericht von Metron vom 17. April 2012 ersehen werden.**

### 2.1 Strukturdaten Bevölkerungsentwicklung 2000-2010

Bevölkerungszahlen absolut:

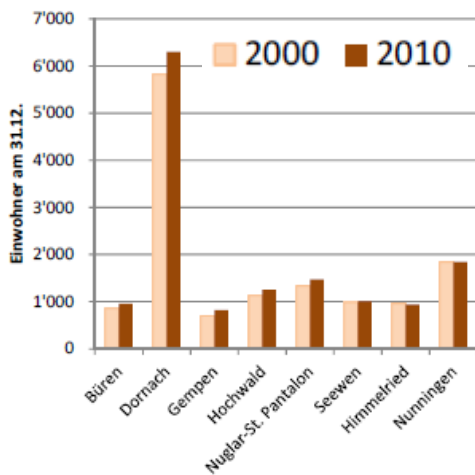

Bevölkerungsentwicklung prozentual:

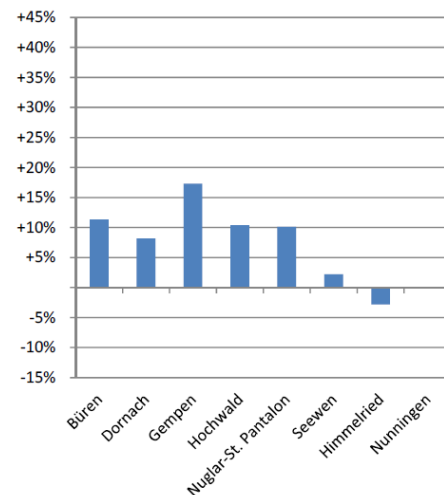

Quelle: Metron



## 2.2 Mängel im heutigen Liniennetz und Angebot

Zusätzlich zu den unter Punkt 1 erwähnten Misständen hat **Metron AG** folgende wichtigste Mängel im heutigen ÖV-Angebot festgestellt:

Linie 67: Schleifenfahrt via Nuglar zwischen Büren und Liestal kostet 12 Minuten Fahrtzeit. Für Büren fällt so die Fahrtzeit bis Liestal gegenüber der direkten Route doppelt so lange aus.

Modalsplit Büren: 14% pro ÖV

Modalsplit Seewen: 4% pro ÖV

→ Mangel durch das Konzept von Metron behoben.  
Neue stündliche Direktverbindungen zwischen Liestal und Büren (und weiter von und nach Nunningen) mit der Linie 74. Dieses Modul wird im Vernehmlassungskonzept aus dem Konzept von Metron übernommen.



Linie 67: Das Angebot zwischen Büren und Hochwald ist unregelmässig und fast ausschliesslich auf Schulbedürfnisse ausgerichtet (einzelne Kurse fahren nicht während den Ferien). An Wochenenden erfolgen praktisch keine Fahrten. Zwischen Büren und Seewen ist der Betrieb auch unter der Woche ab 18 Uhr eingestellt. Komplizierte Produktion mit Leerfahrten.

→ Mangel durch Konzept von Metron teilweise behoben.  
Dieses sieht zwischen Büren und Seewen an allen Wochentagen bis 20 Uhr stündliche Verbindungen vor (Linie 74). Zwischen Hochwald und Seewen sind von Metron jedoch bloss einzelne Kurse für die Schulbedürfnisse geplant.

→ Mangel durch Vernehmlassungskonzept behoben.  
Das Vernehmlassungskonzept übernimmt die stündlichen Verbindungen zwischen Büren und Seewen von Metron und ergänzt zudem die Linie 67 an allen Wochentagen stündlich zwischen Hochwald und Seewen (für Schulbedürfnisse zudem von/nach Büren).

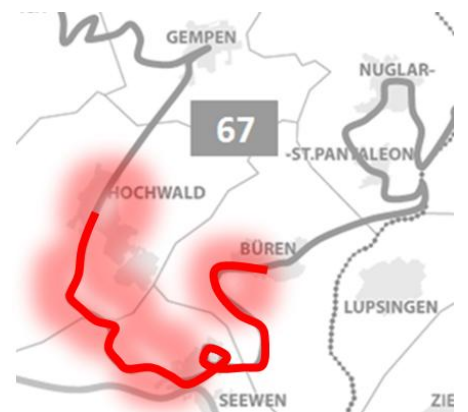

Linie 67: Wichtiges Ausflugsziel wie Gempen ist nur aus einer Richtung (Dornach-Arlesheim) erschlossen. Es fehlt eine Direktverbindung Liestal – Nuglar – Gempen.

→ Mangel durch Konzept von Metron nicht behoben.

→ Mangel durch Vernehmlassungskonzept behoben.  
Durch den Entscheid des Kantons SO die Linie 67 stündlich von und nach Seewen fahren zu lassen, ergeben sich neu an jedem Wochentag bis 20 Uhr stündliche Verbindungen zwischen Liestal – Gempen mit Umsteigen in Seewen (Fahrtzeit: 33 Minuten).

Als Zusatzmodul könnte eine Direktverbindung zu Hauptverkehrszeiten und an Wochenenden eingeführt werden, sofern diese Direktverbindung finanziert werden kann (siehe Abschnitt 4).



---

Linie 67: Umwegfahrt zwischen Hochwald und Dornach-Arlesheim via Gempfen, einschliesslich der dortigen Stichfahrt zum Wendeplatz.

→ Mangel kann nicht behoben werden.  
Die Hochwaldstrasse kann aufgrund einer Sicherheitsbeurteilung (Gefälle und Strassenbreite) des AVT Kanton SO nicht für den Linienbetrieb freigegeben werden.

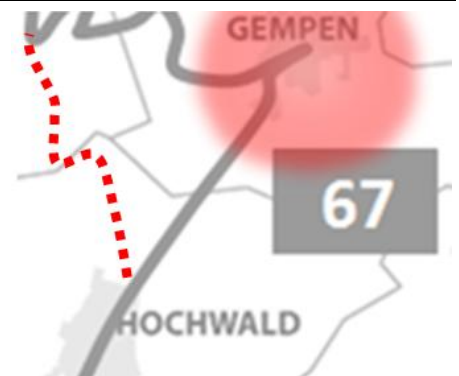

---

Linie 67: Östliches Siedlungsgebiet von Hochwald (Nättenberg) nicht erschlossen.

→ Mangel kann nicht behoben werden. Die Durchfahrt ist für PostAuto-Kurse zu eng. Ein Kleinbus wäre unproduktiv und würde ein Umsteigen in Hochwald bedingen.

---

Linie 116: Asymmetrischer Fahrplan zusammen mit der Linie 117.

→ Mangel durch neues Konzept behoben. Die Linie 116 verkehrt auf dem Abschnitt Nunningen – Seewen ausserdem nur noch während der Hauptverkehrszeit.

---

Nebst den oben erwähnten, durch Metron analysierten Mängel, möchten die **Kantone BL und SO** zudem folgende Verbesserungen erreichen:

---

Linie 116:

- Das im Kanton Basel-Landschaft liegende Bretzwil ist nicht mit dem Kantonshauptort Liestal verbunden.
- In Seewen sind zwischen den Linien 67 und 116 keine Anschlüsse vorgesehen.
- Es soll eine direkte Fahrt zwischen Liestal und Nunningen möglich sein.

→ Mängel durch Konzept von Metron sowie im Vernehmlassungskonzept behoben.

Die Linie 74 bedient täglich stündlich bis 20 Uhr Liestal – Seewen – Nunningen. In Seewen besteht eine Anschlussmöglichkeit zwischen dem Liestaler Ast und der Linie 67. Allerdings wurden die im Konzept von Metron stündlichen Verbindungen Nunningen – Grellingen (Überangebot zusammen mit der Linie 74) im Vernehmlassungskonzept zwischen Nunningen und Seewen ausgedünnt.

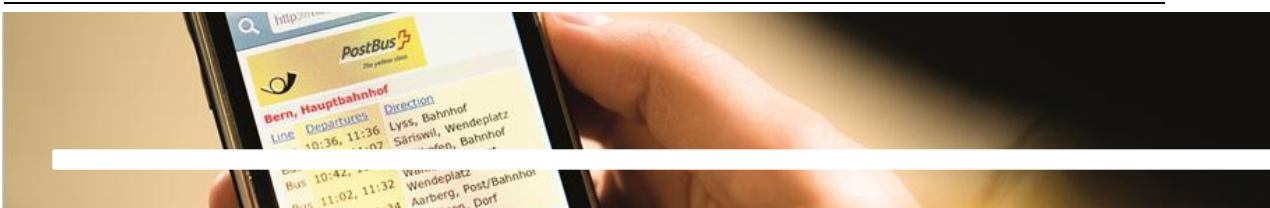
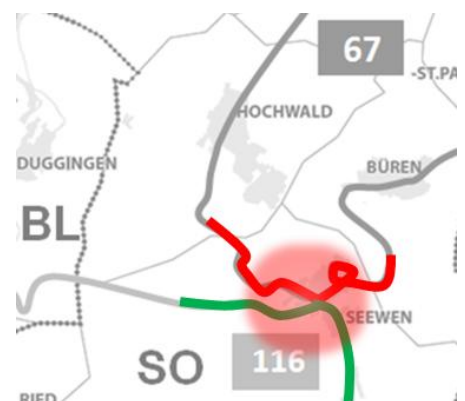

### 3. Neues Angebotskonzept

Der vorliegende Konzeptvorschlag besteht aus der Grundvariante und dem Zusatzmodul einer Direktverbindung Gempen – Nuglar – Liestal. Dieser Konzeptvorschlag ist Gegenstand der Vernehmlassung für das Angebot ab Fahrplanwechsel im Dezember 2013 (Fahrplanjahr 2014).

#### 3.1 Karte zukünftiges Liniennetz (Grundvariante)

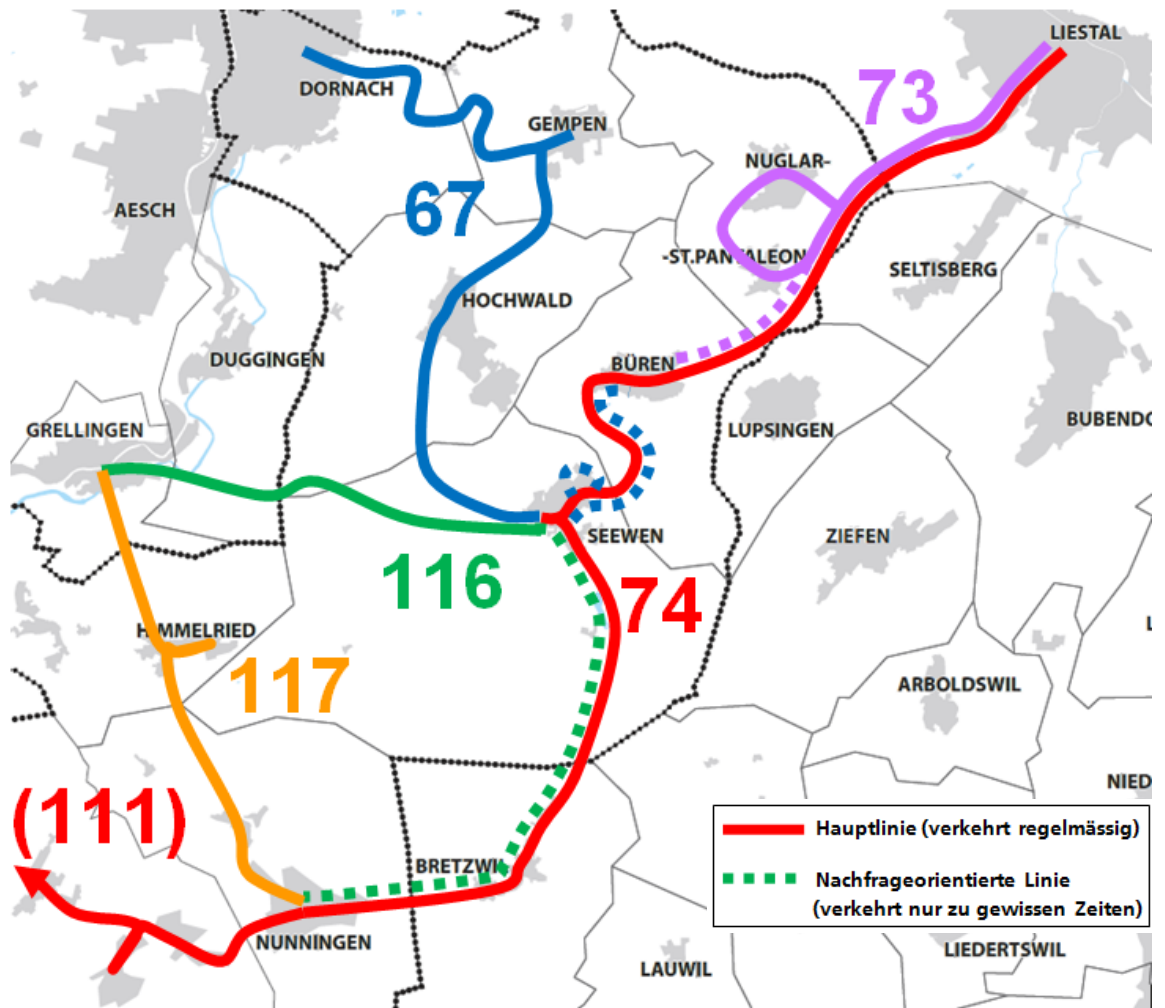

#### 3.2 Übersicht Konzeptvorschlag

##### Linien ins Birstal:

Die **Linie 67** fährt nach wie vor vom Bahnhof Dornach-Arlesheim via Gempen und Hochwald bis Seewen, während den Hauptverkehrszeiten zwischen Dornach-Arlesheim und Hochwald verdichtet im Halbstundentakt. Seewen wird neu stündlich bedient. Für Museumsbesucher oder Schulbedürfnisse fahren einzelne Busse nachfrageorientiert weiter bis „Seewen SO, Musikautomaten“ oder bis „Büren SO, Dorf“ (ebenso vice versa). Zudem bedienen einzelne Kurse in Gempen die Haltestelle Sonnhalde.

Die **Linie 116** zwischen Grellingen und Seewen bleibt unverändert, wird jedoch in den Hauptverkehrszeiten nicht mehr so stark verdichtet wie heute, da Seewen neu auch mit der Linie 67 regelmässig bedient wird. Die Busse verkehren zwischen Nunningen und Seewen nur noch während den Hauptverkehrszeiten morgens, mittags und abends, dann jedoch wie gewohnt von und nach

Grellingen direkt (Seewen – Bretzwil – Nunningen wird neu ganztags und stündlich durch die Linie 74 bedient).

### Linien nach Liestal:

Das Fahrplanangebot wird auf zwei Linien aufgeteilt: Neu übernehmen die Linien 73 und 74, statt wie bisher die Linie 67, die Erschliessung der Gemeinden zwischen Liestal und Büren.

Die neue **Linie 74** verkehrt stündlich zwischen Liestal und Nunningen via Seewen und verbindet so auch Bretzwil direkt mit dem Kantonshauptort. Die Kurse der Linie 74 fahren zwischen Liestal und Büren direkt, ohne Umweg via Nuglar. Die Linie 74 soll in Nunningen, wenn immer umlauftechnisch möglich, direkt auf der Linie 111 bis Laufen weiterfahren (ebenso vice versa).

Die neue **Linie 73** bedient Nuglar und St. Pantaleon tagsüber stündlich separat als Schleifenfahrt von und nach Liestal. Während den Hauptverkehrszeiten sowie für Schulbedürfnisse der Kreisschule in Büren und der Primarschule in Nuglar wird die Linie 73 morgens, mittags und abends verdichtet und analog der heutigen Linie 67 zwischen Liestal und Büren via Nuglar – St. Pantaleon geführt.

### 3.3 Netzgrafik

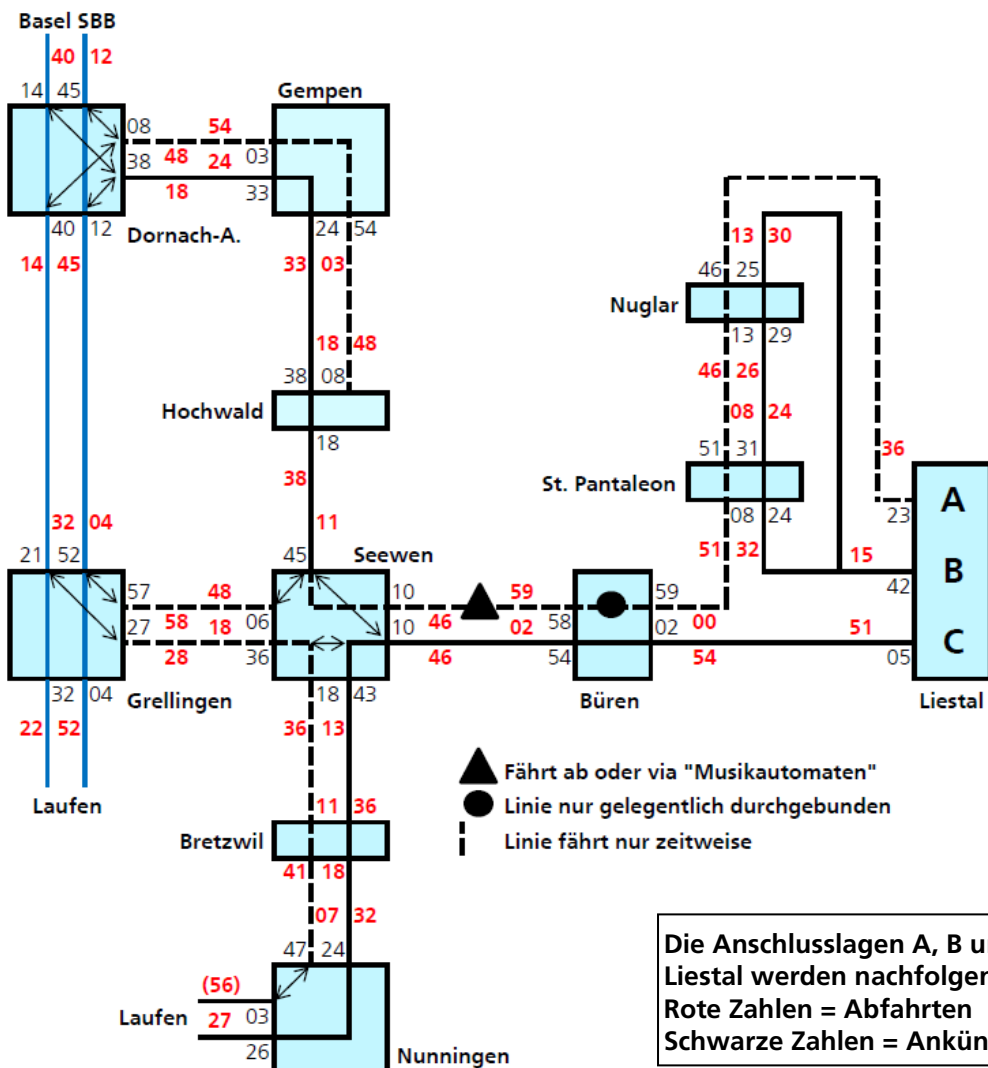



### 3.4 Anschlüsse in Liestal

Im Rahmen der Konzeptplanung wird in Liestal bezüglich Umsteigezeit Bus – Bahn nicht vom absoluten Minimum von 3 Minuten, sondern von folgenden minimalen Umsteigezeiten ausgegangen:

- Bus – Bahn Gleis 1 4 Minuten
- Bus – Bahn Gleis 3 5 Minuten
- Bahn – Bus 4 Minuten

Die Zeitlage der Fernverkehrs- und S-Bahn-Züge sind im Fahrplanjahr 2012 unverändert geblieben, mit einer Ausnahme. Der Halt des IC Basel - Olten - Bern hat sich um eine halbe Stunde verschoben:

- von Bern an Min. :47 (nach Basel ab Min. :48)
- nach Bern ab Min. :09 (von Basel an Min. :08)

Die SBB-Fahrplanlagen bleiben in den nächsten Jahren voraussichtlich so bestehen. Dieser oben erwähnten Anpassung soll mit dem zukünftigen Angebotskonzept Rechnung getragen werden.

Grundsätzlich ergeben sich in Liestal 6 typische Zeitlagen (symmetrische Ankünfte und Abfahrten) einer Buslinie und zwar je nachdem, ob die Anschlusspriorität auf der Hauptrelation Basel oder auf der Relation nach Zürich bzw. Olten - Luzern liegt. Da die Zugabfahrten nie gebündelt in beide Richtungen erfolgen, ergeben sich praktisch bei allen Zeitlagen kleinere Wartezeiten in eine Richtung. Nachfolgend werden die drei Anschlussmodelle, welche im neuen Konzept Verwendung fanden (siehe Netzgrafik unter 3.3), genauer erläutert:

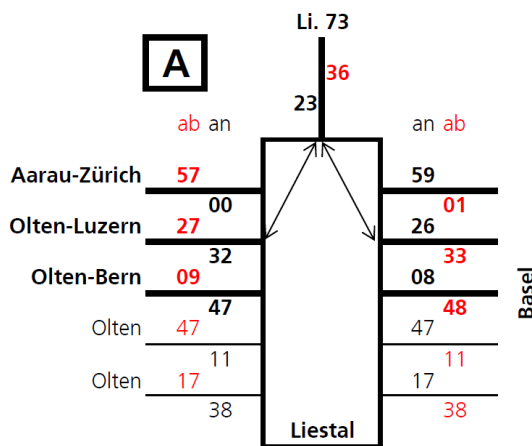

#### Linie 73 (während Hauptverkehrszeiten):

##### Anschlusspriorität IR Olten-Luzern und Basel

- Optimaler Anschluss vom/an den **IR Olten - Luzern**, Umsteigezeit je 4 Min.
- Akzeptabler Anschluss vom/an den **IR Basel**, mit je 10 Min. Umsteigezeit

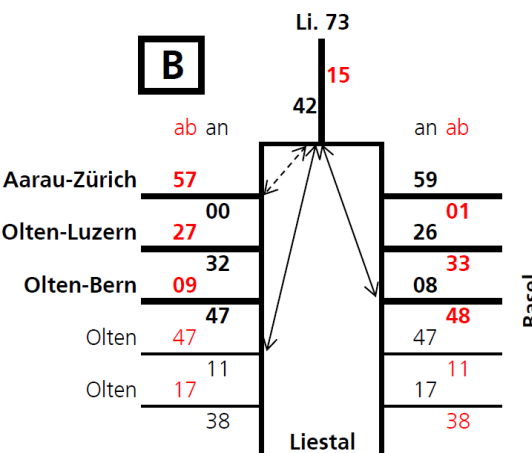

#### Linie 73 ganztags:

##### Anschlusspriorität IC Basel und S-Bahn Olten, (und IR Zürich)

- Optimaler Anschluss vom/an den **IC Basel**, mit 6 bzw. 7 Min. Umsteigezeit
- Optimaler Anschluss von der/an die **S-Bahn Olten** mit 5 bzw. 4 Min. Umsteigezeit
- Akzeptabler Anschluss vom/an den **IR Zürich**, Umsteigezeit je 15 Min.
- wird betrieblich mit der Linie 74 verknüpft

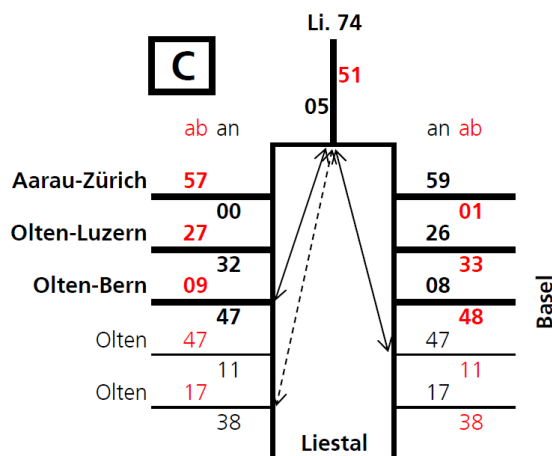

### Linie 74 ganztags:

#### Anschlusspriorität IC Olten-Bern und S-Bahn Basel

- Optimaler Anschluss von der/an die **S3 Basel** und vom/an den **IC Olten – Bern**, alle zwischen 4 und 6 Min. Umsteigezeit
- Akzeptabler Anschluss von der/an die **S3 Olten**
- wird betrieblich mit Linie 73 verknüpft

### 3.5 PostAuto-Abendverbindungen von/nach Liestal (Taktwechsel)

Ab 20:51h fährt die Linie 73 immer xx:51h ab Liestal via Nuglar – St. Pantaleon nach Büren (Ankunft xx:14h).

Ab 21:20h fährt die Linie 73 immer xx:20h ab Büren via St. Pantaleon – Nuglar nach Liestal (Ankunft xx:43h).

Für **Büren** ergibt sich abends ein Taktwechsel in Richtung Liestal (Abfahrt xx:20h statt xx:54h tagsüber). Die Anschlusslage in Liestal wechselt somit abends von C auf B.

Ab Liestal in Richtung Büren bleibt die Abfahrt immer gleich (Anschlusslage C) mit xx:51h, mit dem Unterschied, dass abends der Bus erst via Nuglar – St. Pantaleon (statt direkt) fährt.

Für **Nuglar-St. Pantaleon** ergibt sich der Taktwechsel abends ab Liestal in Richtung Nuglar (Abfahrt xx:51h statt xx:15h tagsüber). Die Anschlusslage wechselt abends von B auf C.

In Richtung Liestal bleibt der Fahrplankontakt ganztags gleich (Anschlusslage B).

Auf die alternierenden Verbindungsmöglichkeiten mit der AAGL-Linie 72 zwischen Büren und Liestal wird nachfolgend unter „Büren“ bei Punkt 3.9 eingegangen.

### 3.6 Generelle Kriterien und erreichte Vorteile des neuen Konzeptes

Mit dem vorliegenden Angebotskonzept können die meisten analysierten Schwachpunkte beseitigt werden. Es bietet folgende **generelle Vorteile**:

#### Angebot

- Konsequenter Taktfahrplan oder zumindest systematischer Fahrplan auf allen Linien
- Optimale Anschlüsse an geeigneten Verknüpfungspunkten mit Bahn und Bus (Transportkette)
- Anschlussprioritäten an den Verknüpfungspunkten
  - nach/von Basel
  - Fernverkehr
- Grundsätzlich "symmetrischer" Fahrplan (gleiche Anschlüsse Bus - Bahn wie Bahn - Bus)
- Aufbau auf einem wirtschaftlichen Grundtakt (Basis Nebenverkehrszeiten) mit
  - Verdichtungen während der Hauptverkehrszeiten
  - Ausdünnungen/allenfalls Modifikation in den Randzeiten abends und am Sonntag
- Integration des Schülerverkehrs

## Netz

- Nachfragegerechtes Netz und Angebot
- Gestreckte Linienführung, ohne Umwege und Stichfahrten auf den Hauptlinien (ausgenommen Gempen)
- Anbindung jeder Linie an ein Regionalzentrum und/oder an einen Bahn-Anschlusspunkt
- Gleichbleibende Route während aller Zeitbereiche (ausgenommen Linie 116 / Museum für Musikautomaten am Wochenende)

## Fahrtzweck und Ausrichtung

Der Aufbau und die Gestaltung des künftigen Angebotes richtet sich nach folgenden Segmenten bzw. Anforderungen:

- Für den Berufsverkehr Verbindungen zu den wichtigsten Arbeitsorten
- Für den Ausbildungsverkehr Verbindung zum massgebenden Oberstufenzentrum (Büren) und zu den Primarschulen (Nuglar und Seewen)
- Für den sog. Gelegenheitsverkehr (Einkauf, Besorgungen, Gesundheitsversorgung) eine direkte Anbindung an das nächste Regionalzentrum
- Für Bretzwil eine zusätzliche direkte Verbindung zum Kantonshauptort Liestal
- Für den Ausflugsverkehr zweckmässige Verbindungen, aufbauend auf dem Grundnetz

## «Ein Fahrtzeitgewinn von 10% wirkt sich in einer Nachfragesteigerung von 6 bis 10% aus»

Quelle: Milenko Vrtic, Sensitivitäten von Angebots- und Preisänderungen im Personenverkehr / Forschungsauftrag 44/98 auf Antrag der Vereinigung Schweizerischer Verkehrsingenieure (SVI), UVEK / Bundesamt für Strassen, April 2000

## Die neue Linie 74 verbindet Büren mit Liestal 52% schneller als heute. Auch Seewen profitiert.

### 3.7 Detaillierte Erläuterungen zu den einzelnen Linien

#### Linie 67 Dornach-Arlesheim – Gempen – Hochwald – Seewen (-Büren)

Die Linie 67 fährt grundsätzlich stündlich zwischen Dornach und Seewen (Montag bis Freitag 19 Kurspaare) und wird während den Hauptverkehrszeiten mit 7 zusätzlichen Kurspaaren, jedoch nur zwischen Dornach und Hochwald, zum Halbstundentakt verdichtet.

Abends ändert in Dornach die Abfahrtsminute grundsätzlich von xx:18h (tagsüber) auf xx:48h. So kann zusammen mit der Linie 66 ab dem Bahnhof Dornach-Arlesheim im Ortsbusbetrieb (bis Museumsplatz), wieder wie bis 2011, ein Halbstundentakt angeboten werden. Zudem erfolgt die letzte Abfahrt in Richtung Hochwald somit neu eine halbe Stunde später als bisher. Die letzte Fahrt nachts (Mo-Fr 23:48h bzw. Fr/Sa 0:52h) nach Seewen erfolgt ab Hochwald immer nur auf Verlangen. In Richtung Dornach bleibt am Abend die Regelung, dass die Kurse aus Zeitgründen nicht nach Gempen, Dorf fahren, sondern an der Haltestelle Steinacker halten, bestehen.

Die Nachtbusverbindung an Freitagen und Samstagen bleibt ab Dornach-Arlesheim analog dem heutigen Fahrplan bis Bretzwil bestehen.

Am Nachmittag wird in Seewen das Museum für Musikautomaten mit der Linie 67 erschlossen. Alle Details hierzu sind im Abschnitt 3.8 beschrieben.

Die Linie 67 gewährleistet in Seewen grundsätzlich stündlich einen Anschluss an die Linie 74 von und nach Büren – Liestal. Für die Schulbedürfnisse fahren die Busse der Linie 67 jedoch gelegentlich auch direkt von und nach Büren. Details hierzu sind im Abschnitt 3.10 beschrieben.

Linie 67 →		Montag-Freitag		Samstag		Sonntag	
		Tag	Abend	Tag	Abend	Tag	Abend
erster Kurs		06:18	20:48	06:18	20:48	07:18	20:48
letzter Kurs		19:18	23:48	19:18	00:52*	19:18	23:48
zusätzlich zu den Stunden		05:38 nur ab Hochwald	05: 06: 11: 12: 16: 17: 18: 19:		11: 12: 19:		11: 12: 13: 19:
Dornach-A., Bahnhof	ab	:18	:48	:18	:48	:18	:48
Gempen, Dorf	an / ab	:33	:03	:33	:03	:33	:03
Hochwald, Dorfzentr.	an / ab	:38	:08"	:38	:08	:38	:08
Seewen, Post	an	:45	-	:45	-	:45	-

Linie 67 ←		Montag-Freitag		Samstag		Sonntag	
		Tag	Abend	Tag	Abend	Tag	Abend
erster Kurs		06:11	21:15	07:11	21:15	08:11	21:15
letzter Kurs		20:11	23:15	20:11	00:15	20:11	23:15
zusätzlich zu den Stunden		05:18 nur ab Hochwald	05: 06: 11: 12: 16: 17: 18:	05: 06: 11: 12:		06: 07: 11: 12: 13:	
Seewen, Post	ab	:11	-	:11	-	:11	-
Hochwald, Dorfzentr.	an / ab	:18	:48"	:18	:48	:18	:48
Gempen, Dorf	an / ab	:24	:54	:24	:54	:24	:54
Dornach-A., Bahnhof	an	:38	:08	:38	:08	:38	:08

\* Letzter Kurs ausser Takt

" Einzelne Kurse fahren via Gempen, Sonnhalde. Abfahrt in Hochwald teilweise früher, resp. Ankunft später

### Linie 74 Liestal – Büren – Seewen – Bretzwil – Nunningen

Die Linie 74 fährt stündlich bis 20 Uhr und verbindet Büren neu direkt mit Liestal in 11 Minuten. In Seewen ist immer ein Umsteigen auf die Linie 67 möglich (Ast: Büren – Liestal). Die Linie 74 fährt nicht via „Musikautomaten“, da diese Stichfahrt zusätzliche 4 Minuten benötigen würde und somit der Anschluss an die Linie 67 nicht hergestellt werden könnte.

In Nunningen wird die Linie 74, wenn immer betrieblich möglich, direkt mit der Linie 111 (Nunningen – Laufen) durchgebunden. So können Fahrgäste zwischen Laufen und Liestal bequem sitzen bleiben. Fahrgäste z. B. aus Breitenbach, Fehren oder Meltingen fahren neu von und nach Liestal direkt mit dem Postauto schneller, oder zumindest gleich schnell, als mit der SBB über Basel.

Linie 74 →		Montag-Freitag	Samstag	Sonntag
erster Kurs		05:51	06:51	07:51
letzter Kurs		19:51	19:51	19:51
Liestal, Bahnhof	ab	:51	:51	:51
Büren, Dorf	an / ab	:02	:02	:02
Seewen, Post	an / ab	:10 / :13	:10 / :13	:10 / :13
Bretzwil, Dorf	an / ab	:18	:18	:18
Nunningen, Post	an	:24	:24	:24

Linie 74 ←		Montag-Freitag	Samstag	Sonntag
erster Kurs		05:36*	06:35*	07:32
letzter Kurs		19:32	19:32	19:32
Nunningen, Post	ab	:32	:32	:32
Bretzwil, Dorf	an / ab	:36	:36	:36
Seewen, Post	an / ab	:43 / :46	:43 / :46	:43 / :46
Büren, Dorf	an / ab	:54	:54	:54
Liestal, Bahnhof	an	:05	:05	:05

\* erster Kurs ausser Takt

### Linie 116 Grellingen – Seewen (-Nunningen)

Die Linie 116 wird neu definiert mit einer „Stammstrecke“ Grellingen – Seewen und einer Verlängerung Seewen – Nunningen, welche nur Montag bis Freitag während der Hauptverkehrszeit 6 resp. 7 Mal (je nach Richtung) angeboten wird. Grundsätzlich erfolgen mit 15 resp. 16 Kursen auf der Stammstrecke etwas weniger Abfahrten im Vergleich zu heute. Seewen ist neu jedoch auch stündlich mit der Linie 67 via Gempfen nach Dornach-Arlesheim erschlossen. So ergeben sich insgesamt mehr Verbindungsmöglichkeiten zwischen Seewen und Basel - alternierend via Dornach-Arlesheim oder Grellingen. Die Fahrtzeit via Gempfen dauert ca. 9 Minuten länger als via Grellingen. Bretzwil erhält mit der Linie 74 stündliche Direktverbindungen nach Seewen und Liestal. Zu Tageszeiten ohne angebotene Direktfahrt Nunningen – Grellingen (Nebenverkehrszeit) ist in Seewen von und nach Grellingen ein Umsteigen zwischen den Linien 74 und 116 möglich.

Am Wochenende fährt die Linie 116 nachmittags jeweils 2 Minuten früher, da mit demselben Bus auch das Museum für Musikautomaten bedient werden kann (siehe Kapitel 3.8). Die Anschlüsse in Grellingen von Basel (4 Min. Umsteigezeit) und nach Basel (9 Min.) sind jedoch ebenfalls möglich. Nach 20 Uhr ist Seewen wie heute stündlich mit der Linie 67 von und nach Dornach-Arlesheim erschlossen.

Linie 116 →	Montag-Freitag		Samstag		Sonntag	
	erster Kurs	05:58		06:58		07:58
letzter Kurs	19:58		19:58		19:58	
fährt zu	05: 06: 08:	06: 07:*	06: 07: 08:	11: 12: 13:	07: 08: 09:	11: 12: 13:
folgenden	09: 10: 14:	12: 13: 16:	09: 10: 18:	14: 15: 16:	10: 18: 19:	14: 15: 16:
Stunden	18: 19:	17: 18:	19:	17:		17:
Grellingen, Bahnhof	ab :58	:28	:58	:56	:58	:56
Seewen, Post	an / ab :06	:36	:06	:04	:06	:04
Bretzwil, Dorf	an / ab -	:41	-	-	-	-
Nunningen, Post	an -	:47	-	-	-	-

Linie 116 ←	Montag-Freitag		Samstag		Sonntag	
	erster Kurs	05:48		06:48		07:48
letzter Kurs	19:48		19:48		19:48	
fährt zu	05: 06: 07:	06: 07:"	06: 07: 08:	11: 12: 13:	07: 08: 09:	11: 12: 13:
folgenden	08: 09: 10:	12: 13: 16:	09: 10: 18:	14: 15: 16:	10: 18: 19:	14: 15: 16:
Stunden	14: 18: 19:	17: 18:	19:	17:		17:
Nunningen, Post	ab -	:07	-	-	-	-
Bretzwil, Dorf	an / ab -	:11	-	-	-	-
Seewen, Post	an / ab :48	:18	:48	:46	:48	:46
Grellingen, Bahnhof	an :57	:27	:57	:55	:57	:55

\* 07:28 ab Grellingen nur bis Seewen, Post  
 " Ab Nunningen bereits 10 Min. früher um 6:57



**Linie 73 Liestal – Nuglar – St. Pantaleon – Liestal und vice versa**  
**Linie 73 Liestal – Nuglar – Büren**

Nuglar-St. Pantaleon wird neu mit der Linie 73 separat als Schleifenfahrt von und nach Liestal bedient (Abfahrt Liestal :15 / Ankunft :42). Diese Linie ist in Liestal mit der Linie 74 verknüpft. Zusätzlich verkehrt versetzt dazu in der Hauptverkehrszeit einmal stündlich ein Kurs zwischen Liestal und Büren via Nuglar – St. Pantaleon. Diese Kurse dienen unter anderem den Schulbedürfnissen der Kreisschule Büren. Infolge der Schleifenfahrt kann kein reiner 30-Minutentakt angeboten werden. Grundsätzlich ist die Schleifenfahrt je nach Lastrichtung mit Priorität Nuglar aufgebaut. Da Nuglar das grössere Fahrgastaufkommen hat, wird es morgens in Richtung Liestal als letztes und abends ab Liestal als erstes bedient. Diese Praxis kann jedoch noch flexibel abgeändert werden, sofern keine gemeindeinternen Schulbedürfnisse tangiert werden.

Ausserhalb der Schulzeiten ist die Nachfrage für Fahrten zwischen Büren und Nuglar sehr gering. In den Zeitfenstern, während denen aufgrund der Aufspaltung der Linien 73 und 74 keine direkte Fahrt zwischen Büren und Nuglar mehr möglich ist, besteht immer die Möglichkeit über Liestal zu fahren. Die Fahrzeit dauert zwar etwas länger, es ist jedoch kein Umsteigen nötig, da in Liestal ein betrieblicher Linienwechsel erfolgt.

Der Taktwechsel abends wurde ausführlich unter Punkt 3.5 beschrieben. Die letzte Abfahrt ab Liestal erfolgt neu an jedem Wochentag zur gleichen Zeit um 23:51h. Freitag- und Samstagnacht besteht zusätzlich die Möglichkeit mit dem späteren Nachtbus nach Hause zu fahren.

Neu werden an Wochenenden keine Taktlücken mehr im Fahrplan enthalten sein, zudem wird unter der Woche über Mittag der Halbstundentakt eingeführt. Somit erhält Nuglar-St. Pantaleon täglich zusätzliche Verbindungen.

Drei Kurse verkehren zugunsten von den Schulen in Nuglar resp. Büren von Montag - Freitag leicht abgeändert vom Grundtakt:

- 07:36h ab Liestal nach Büren verkehrt zuerst via St. Pantaleon, dann Nuglar
- 08:30h ab Liestal verkehrt 6 Minuten früher (statt 08:36h / Abweichung gleich wie heute)
- 12:00h ab Büren nach Liestal verkehrt zuerst via Nuglar, dann St. Pantaleon

Im Zusatzmodul „Direktverbindung Liestal – Gempfen“ besteht die Möglichkeit, dass die Linie 73 zusätzlich zu ausgewählten Zeiten nach Gempfen statt nach Büren verkehrt. Details werden unter Punkt 4 vorgestellt.

Linie 73 →	Montag-Freitag			Samstag		Sonntag		
	Tag		Abend	Tag		Tag		Abend
	erster Kurs	siehe unten	20:51	siehe unten	20:51	siehe unten		20:51
letzter Kurs	20:15		23:51	20:15	23:51	20:15		23:51
fährt zu folgenden Stunden	14: 15: 16: 17: 18: 19: 20:	06: 07:* 08:**		13: 14: 15: 16: 17: 18: 19: 20:		13: 14: 15: 16: 17: 18: 19: 20:		
Liestal, Bahnhof	ab :15	:36	:51	:15	:51	:15		:51
Nuglar, Dorfplatz	an / ab :26	:46	:01	:26	:01	:26		:01
St. Pantaleon, Degenm.	an / ab :32	:51	:06	:32	:06	:32		:06
Liestal, Bahnhof	an :42	-	-	:42	-	:42		-
Büren, Dorf	an -	:59	:14	-	:14	-		:14

Linie 73 ←	Montag-Freitag			Samstag		Sonntag		
	Tag		Abend	Tag		Tag		Abend
	erster Kurs	06:15	21:20	06:15	21:20	07:15		21:20
letzter Kurs	siehe oben		23:20	siehe oben	23:20	siehe oben		23:20
fährt zu folgenden Stunden	06: 07: 08: 09: 10: 11: 12: 13:	05:( 06: 07: 08: 11: 12:)		06: 07: 08: 09: 10: 11: 12:	05:	07: 08: 09: 10: 11: 12:	06:	
Büren, Dorf	ab -	:00	:20	-	:42	:20		:20
Liestal, Bahnhof	ab :15	-	-	:15	-	-		-
St. Pantaleon, Degenm.	an / ab :24	:08	:28	:24	:50	:28		:28
Nuglar, Dorfplatz	an / ab :30	:13	:33	:30	:55	:33		:33
Liestal, Bahnhof	an :42	:23	:43	:42	:05	:43		:43

\* fährt umgekehrt zuerst via St. Pantaleon  
 \*\* fährt ab Liestal bereits um 08.30  
 ( fährt ausser Takt um 05:28 ab Büren - Liestal an 05:51  
 ) fährt umgekehrt zuerst via Nuglar

### 3.8 Museum für Musikautomaten

Die Haltestelle „Musikautomaten“ in Seewen wird durch die Linie 67 bedient. **Von Montag bis Freitag** werden von und nach Dornach-Arlesheim zwischen 11 und 18 Uhr stündlich Verbindungen angeboten (Ausnahme: ab Musikautomaten erfolgt keine Fahrt um 15:07h). Von und nach Liestal sind unter der Woche zwei Fahrten möglich. Diese fahren immer über Nuglar-St. Pantaleon. Sie verkehren zwischen Liestal und Büren als Linie 73 und wechseln in Büren auf die Linie 67 – der Fahrgast braucht jedoch nicht umzusteigen.

An **Samstagen und Sonntagen** wird von und nach Liestal nicht direkt zur Haltestelle „Musikautomaten“ gefahren. Diese Fahrten können nicht angeboten werden, da sonst die Anschlüsse in Seewen, Post zwischen den Linien 67 und 74 entfallen würden. Es besteht jedoch die Möglichkeit, neu stündlich mit der Linie 74 bis und ab „Zelgli“ von und nach Liestal zu fahren. Auf der Birstal-Seite erfolgt an Wochenenden die Hinfahrt **ab Grellingen** direkt bis zum Museum. Die Busse fahren zwischen Grellingen und Seewen auch hier erst als Linie 116 und ab Seewen, Post weiter als Linie 67. Die Rückfahrt ab Museum erfolgt dann via Gempen **nach Dornach-Arlesheim**. Dieses Angebot besteht stündlich zwischen 11 und 18 Uhr mit einem effizienten Einsatz von nur einem Fahrzeug.

<b>Museum für Musikautomaten</b>										
<b>ab Dornach-A. →</b>				<b>Montag-Freitag</b>			<b>ab Liestal →</b>			
				<b>Linie 67</b>			<b>(via Nuglar)</b>			
							<b>Montag-Freitag</b>			
							<b>Linie 73 / 67 (direkt)</b>			
Dornach-A., Bahnhof	ab	11:18			17:18	Liestal, Bahnhof	ab	11:36	15:36	
Seewen, Post	an	11:45	stündlich		17:45	Büren, Dorf	an	11:59	15:59	
Seewen, Musikautomaten	an	11:49	bis		17:49	Seewen, Musikautomaten	an	12:07	16:07	
<b>ab Grellingen →</b>										
				<b>Samstag</b>			<b>ab Liestal →</b>			
				<b>Linie 116 / 67 (direkt)</b>			<b>Samstag</b>			
							<b>ab Liestal "Musikautomaten" nicht erschlossen</b>			
							<b>Linie 74</b>			
Grellingen, Bahnhof	ab	10:56			17:56	Liestal, Bahnhof	ab	:51		
Seewen, Post	an	11:04	stündlich		18:04	Büren, Dorf	an	:02	stündlich	
Seewen, Musikautomaten	an	11:08	bis		18:08	Seewen, Zelgli	an	:08		
<b>ab Grellingen →</b>										
				<b>Sonntag</b>			<b>ab Liestal →</b>			
				<b>Linie 116 / 67 (direkt)</b>			<b>Sonntag</b>			
							<b>ab Liestal "Musikautomaten" nicht erschlossen</b>			
							<b>Linie 74</b>			
Grellingen, Bahnhof	ab	10:56			17:56	Liestal, Bahnhof	ab	:51	stündlich	
Seewen, Post	an	11:04	stündlich		18:04	Büren, Dorf	an	:02		
Seewen, Musikautomaten	an	11:08	bis		18:08	Seewen, Zelgli	an	:08		
<b>nach Dornach-A. ←</b>										
				<b>Montag-Freitag</b>			<b>nach Liestal ←</b>			
				<b>Linie 67</b>			<b>(via Nuglar)</b>			
							<b>Montag-Freitag</b>			
							<b>Linie 73 / 67 (direkt)</b>			
Seewen, Musikautomaten	ab	12:07			18:07	Seewen, Musikautomaten	ab	14:49	15:49	
Seewen, Post	an	12:10	stündlich	ausser	18:10	Büren, Dorf	an	14:58	15:58	
Dornach-A., Bahnhof	an	12:38	15:07		18:38	Liestal, Bahnhof	an	15:23	16:23	
<b>nach Dornach-A. ←</b>										
				<b>Samstag</b>			<b>nach Liestal ←</b>			
				<b>Linie 67</b>			<b>Samstag</b>			
							<b>"Musikautomaten" nach Liestal nicht erschlossen</b>			
							<b>Linie 74</b>			
Seewen, Musikautomaten	ab	11:08			18:08	Seewen, Zelgli	ab	:47	stündlich	
Seewen, Post	an	11:10	stündlich		18:10	Büren, Dorf	an	:54		
Dornach-A. Bahnhof	an	11:38	bis		18:38	Liestal, Bahnhof	an	:05		
<b>nach Dornach-A. ←</b>										
				<b>Sonntag</b>			<b>nach Liestal ←</b>			
				<b>Linie 67</b>			<b>Sonntag</b>			
							<b>"Musikautomaten" nach Liestal nicht erschlossen</b>			
							<b>Linie 74</b>			
Seewen, Musikautomaten	ab	11:08			18:08	Seewen, Zelgli	ab	:47	stündlich	
Seewen, Post	an	11:10	stündlich		18:10	Büren, Dorf	an	:54		
Dornach-A. Bahnhof	an	11:38	bis		18:38	Liestal, Bahnhof	an	:05		

### 3.9 Vor- und Nachteile für die Gemeinden

Mit dem neuen Angebotskonzept ergeben sich für die Gemeinden gegenüber heute folgende Vorteile und Veränderungen:

#### Dornach

- ✓ Abends ab dem Bahnhof Dornach-Arlesheim Halbstundentakt im Ortsverkehr zum Museumsplatz alternierend mit den Linien 67 und 66.
- ✓ Neu ganztags stündliche Verbindung nach Seewen mit Anschlussmöglichkeit nach Liestal.

#### Gempen & Hochwald

- ✓ Von Montag – Donnerstag & Sonntag letzte Fahrt ab Dornach-Arlesheim 30 Minuten später als bisher um 23:48h.
- ✓ Von Montag – Freitag neu 26 statt 25 Kurspaare von und nach Dornach-Arlesheim.
- ✓ Von Montag – Sonntag neu stündliche Verbindungen bis Seewen mit der Linie 67.
- ✓ Von Montag – Sonntag bis ca. 20 Uhr stündliche Verbindungen von und nach Liestal möglich mit Umsteigen in Seewen (Fahrzeit für Gempen 32 Minuten / für Hochwald 27 Minuten).
- ✓ Sonntags erste Fahrt nach/von Dornach 30 Minuten früher.
- ✓ Sonntags 21 statt 18 Kurspaare von und nach Dornach-Arlesheim.

#### Seewen

- ✓ Von Montag – Freitag von und nach Nunningen mit Linien 74 und 116 zusammen insgesamt 21 resp. 22 Kurse (je nach Richtung) statt wie heute nur 20 Kurse.
- ✓ Von Montag – Sonntag stündliche Verbindungen mit der Linie 67 von/nach Dornach-Arlesheim.
- ✓ Von Montag – Sonntag stündliche Verbindungen mit der Linie 74 **von/nach Liestal (Fahrzeit 19 Minuten)**
- ✓ Von Montag – Sonntag Museum für Musikautomaten auf der Birstal-Seite stündlich erschlossen (abgesehen von einer Ausnahme unter der Woche).
- ✓ Von Montag – Sonntag bis ca. 20 Uhr stündliche Verbindung nach Nunningen und wenn immer betrieblich möglich direkte Weiterfahrt als Linie 111 von/nach Laufen.
- ✗ Von Montag – Freitag von und nach Grellingen nur noch 15 resp. 16 Kurse mit der Linie 116 statt wie bis anhin 20. Mit der stündlichen Linie 67 von/nach Dornach-Arlesheim zusammen betrachtet besteht jedoch ein Angebotsausbau. Samstag und Sonntag gleich viele Kurse wie heute von/nach Grellingen.
- ✗ Samstag und Sonntag keine Fahrten zwischen Musikautomaten und Liestal. Es ist jedoch neu stündlich möglich mit der Linie 74 von/nach Zelgli zu fahren.
- ✗ Haltestellen-Abfahrtskosten werden sich für die Gemeinde erhöhen.

**Es ist zu erwähnen, dass für die Umsetzung dieses Fahrplankonzeptes zwingend der Bau eines neuen Busbahnhofs mit drei Haltekanten in Seewen, Post nötig ist. Es werden in Seewen verschiedene Anschlüsse und betriebliche Linienwechsel mit gewissen Aufenthaltszeiten geplant. Umsteigevorgänge, das Abwarten von Aufenthaltszeiten und das Wenden von Bussen, ebenso wie Chauffeur-Wagenabtausch-Vorgänge müssen möglich sein. Die Linie 67 endet und wendet zum Beispiel in Seewen, Post, um danach auf der Linie 116 nach Grellingen weiter zu fahren (resp. vice versa). Ohne den Bau eines Busbahnhofs kann das Konzept nicht umgesetzt werden.**



## **Bretzwil**

- ✓ Von Montag – Freitag neu 21 resp. 22 Kurse (Total der Linien 74 und 116) statt wie heute 20 Kurse.
- ✓ Gleiche Betriebszeiten wie heute.
- ✓ Von Montag – Sonntag wenn immer betrieblich möglich direkte Weiterfahrt in Nunningen als Linie 111 von/nach Laufen.
- ✓ Von Montag – Sonntag bis ca. 20 Uhr stündliche Direktkurse mit Linie 74 von/nach Büren – **Liestal** (Fahrzeit **29 Minuten**)
- ✗ Linie 116 verkehrt zwischen Seewen und Nunningen nur noch von Montag – Freitag während den Hauptverkehrszeiten 6 resp. 7 mal (je nach Richtung) pro Tag. Ansonsten kann jedoch in Seewen zwischen der Linie 74 und der immer zwischen Grellingen und Seewen verkehrenden Linie 116 umgestiegen werden. Nunningen wird zudem stündlich mit der Linie 74 erreicht.
- ✗ Keine schlanke Umsteigebeziehung zwischen Bretzwil und Hochwald in Seewen.

## **Büren**

- ✓ Von Montag – Sonntag bis ca. 20 Uhr stündliche Direktkurse mit Linie 74 von/nach **Liestal** (Fahrzeit **11 Minuten**) und Nunningen (-Laufen).
- ✓ Letzte Abfahrt ab Liestal neu an jedem Wochentag gleich um 23.51h. Von Montag - Donnerstag ist dies 15 Minuten später als heute, an Freitagen und Samstagen jedoch früher – ausserdem fährt an Wochenenden der Nachtbus (seit Dez. 2011 kein Nachtzuschlag erforderlich).
- ✓ Von Montag – Sonntag bis ca. 20 Uhr stündliche Anschlüsse in Seewen nach Hochwald – Gempen.
- ✓ Die Abfahrt der Linie 74 wird alternierend mit der AAGL-Linie 72 erfolgen. Da die Linie 74 zwischen Büren und Liestal jedoch nur noch 11 Minuten Fahrzeit benötigt, wird nicht mehr ein reiner, alternierender 30-Minuten-Takt angeboten werden können. Die Feinabstimmung mit der AAGL wird in der laufenden Planung erfolgen.
- ✗ Am Wochenende bestehen keine direkten Verbindungen nach Nuglar-St. Pantaleon. Unter der Woche nur Verbindungen während Hauptverkehrszeiten und Hauptverkehrszeit. Ansonsten ist immer eine Fahrt via Liestal möglich (umsteigefrei).

## **Nuglar-St. Pantaleon**

- ✓ Von Montag – Freitag neu 29 Abfahrten von/nach Liestal statt wie bis anhin 24 Kurse. Neue Verdichtung über Mittag.
- ✓ An Samstagen neu eine Fahrt mehr (19) von/nach Liestal als bis anhin.
- ✓ An Sonntagen neu 18 Fahrten von/nach Liestal anstelle der 12 Kurse bis anhin.
- ✓ Generell keine Taktlücken mehr im neuen Konzept.
- ✓ Auf Schleifenfahrten von und nach Liestal mehr Platzangebot, da die Busse lediglich die Gemeinde Nuglar-St. Pantaleon bedienen.
- ✓ Letzte Abfahrt ab Liestal neu an jedem Wochentag gleich um 23.51h. Von Montag - Donnerstag ist dies 15 Minuten später als heute. An Freitagen und Samstagen jedoch früher - ausserdem fährt an Wochenenden der Nachtbus (seit Dez. 2011 kein Nachtzuschlag erforderlich).
- ✗ Am Wochenende keine direkten Verbindungen nach Büren. Unter der Woche nur Verbindungen zu Schulstunden und während Hauptverkehrszeit. Ansonsten ist immer eine Fahrt via Liestal möglich (umsteigefrei).
- ✗ Abfahrten nach Liestal erfolgen durch die Schleifenfahrt der Linie 73 vermehrt von beiden Haltestellenseiten (neue Situation wird durch Marketingmassnahmen begleitet).

## Nunningen

- ✓ Von Montag – Freitag bis ca. 20 Uhr stündliche Direktkurse von/nach Liestal (Linie 74).
- ✓ Linie 74 wird wenn immer betrieblich möglich direkt mit der Linie 111 verbunden. Fahrgäste der Linie 111 bis zur Haltestelle Nunningen, Musliweg können demzufolge in/aus Richtung Laufen sitzen bleiben.
- ✓ Von Montag – Freitag neu 21 resp. 22 Kurse (Total der Linien 74 und 116) nach Bretzwil – Seewen, statt wie heute 20 Kurse.
- ✗ Zwischen Nunningen und Grellingen besteht tagsüber kein alternierender Halbstundentakt mehr mit den Linien 116 und 117.

### 3.10 Schulbedürfnisse

Die Bedürfnisse der Primarschule Nuglar können mit dem vorgesehenen Fahrplan optimal abgedeckt werden. Lediglich je ein Kurspaar der Linie 73 Liestal – Büren (und vice versa) muss die Schleife über Nuglar in umgekehrter Richtung bedienen. Auch die Relation Bretzwil – Seewen ist für die Schüler aus Bretzwil optimal.

Für die Kreisschule Büren wird der Bus der Linie 73 ab Liestal bereits um 8:30h (analog heutigem Fahrplan) ausser Takt abfahren und den Anschluss aus Olten nicht abnehmen. Am Nachmittag bestehen grundsätzlich gebündelte Abfahrten ab Büren zurück in die Gemeinden. Diese bedingen jedoch die Vorverschiebung von zwei Lektionsenden um mindestens 5 Minuten. Dieser Wunsch wurde bei der Kreisschule deponiert.

Zu den Hauptstunden wird die Linie 67 zusätzlich von/nach Büren verlängert und dort zum Teil betrieblich mit der Linie 73 verknüpft, damit die neue Haltestelle Büren, Schulhaus aus/nach Nuglar direkt verbunden werden kann.

Mit dem Neubau der Haltestelle Büren, Schulhaus an der Seewenstrasse können mit dem vorliegenden Fahrplankonzept praktisch alle Fahrten von und nach Büren, Schulhaus fahren. Deshalb macht der Bau der neuen Haltestelle durchaus Sinn. Die wenigen Kurse der Linie 73, welche aus Liestal kommend in Büren, Dorf wenden und demzufolge die Haltestelle Schulhaus nicht bedienen können, sind in der Fahrplanaufstellung im Anhang gekennzeichnet.

Linie 67 von und nach Hochwald – Gempfen **direkt** von und nach Büren:

Gempfen	ab	07:33	11:33	Büren, Schulhaus	ab	11:59	15:59
Seewen, Post	ab	07:47	11:46	Seewen, Post	an	12:10	16:10
Büren, Schulhaus	an	07:55	11:58	Gempen, Post	an	12:24	16:24

Zu den übrigen Zeiten muss in Seewen umgestiegen werden. **Die genaue Übersicht der Schulverbindungen ist im Anhang beigefügt.**



#### 4. Zusatzmodul Direktverbindung Liestal – Nuglar – Gempen

Das Zusatzmodul besteht aus einer zusätzlichen PostAuto-Linie zwischen Liestal – St. Pantaleon – Nuglar – Gempen, welche ebenfalls als Linie 73 betrieben würde. Im Vergleich zur Basisvariante ergäben sich folgende Ergänzungen und Abänderungen:

Von **Montag bis Freitag** würden 5 von den 29 Kursen der Linie 73, welche ab/nach Liestal fahren, anstelle von und nach Büren, von und nach Gempen fahren.

Am **Samstag** würde die Linie von 9 – 17 Uhr und am **Sonntag** von 11 – 17 Uhr stündlich von und nach Gempen **und weiter bis Dornach-Arlesheim** betrieben. Die Gemeinde Nuglar-St. Pantaleon käme während diesen Zeiten nebst den Schleifenfahrten der Linie 73, zu einer zweiten stündlichen Verbindung von und nach Liestal. Ebenso hätte Gempen am Wochenende zusätzlich während diesen Zeiten einen Halbstundentakt zwischen Gempen und Dornach-Arlesheim. Ohne diese Zusatzvariante würde an Wochenenden nur ein integraler Stundentakt angeboten (Gempen hat unabhängig von diesem Modul eine Verdichtung zum Halbstundentakt, jedoch nur mittags). Am Wochenende können die zusätzlichen Leistungen durch Ausnützung von Synergien relativ kostengünstig produziert werden. Es ist jedoch nur das Zusatzmodul als Ganzes umsetzbar und nicht nur Teile davon.

Eine Direktverbindung zwischen Liestal und Gempen via St. Pantaleon – Nuglar würde die Fahrtzeit von 32 auf 21 Minuten verkürzen. Die Kantone Basel-Landschaft und Solothurn wie auch PostAuto Schweiz AG würden diese Linie sehr begrüßen. Die Kantone können jedoch die zusätzlichen Kosten aufgrund der Plafonierungsvorgaben nicht alleine tragen und sind auf die Mitfinanzierung von weiteren Parteien, wie zum Beispiel Gemeinden, angewiesen.

Von Montag bis Freitag könnten speziell Pendler aus Gempen oder Hochwald (Umsteigen in Gempen) sowie die Stiftung Sonnhalde in Gempen von der neuen Linie profitieren. Der Gempenberg ist zudem im Sommer wie im Winter eine attraktive Freizeitdestination, welche bis anhin im PostAuto-Angebot immer zu wenig berücksichtigt wurde. Speziell an Wochenenden ergäbe sich somit ein sehr grosses Potenzial und ein Mehrwert für Ausflügler aus dem Raum Liestal. Das Parkplatzproblem in Gempen kann entschärft werden.

Das Konzept sieht vor, dass 5 Kurse der Linie 73 von Montag bis Freitag anstatt zwischen Liestal und Büren, zwischen Liestal und Gempen verkehren. Büren hat somit im Vergleich zur Basisvariante etwas weniger Kurse. Dies fällt jedoch nicht ins Gewicht, da der Halbstundentakt zusammen mit der AAGL-Linie 72 bestehen bleibt. Zudem betrifft die Änderung nur Kurse, welche die Schulbedürfnisse in Büren nicht tangieren. Das heisst aber auch, dass nicht beliebige Kurse, sondern nur solche ausserhalb der Schulzeiten von/nach Gempen fahren können.

In nebenstehender Darstellung sind alle Kurse zwischen Gempen und Liestal aufgeführt. Die Kurse an Wochenenden verkehren zusätzlich, die Kurse von Montag – Freitag verkehren anstelle nach Büren, neu nach Gempen.

<b>Linie 73 →</b>		<b>Montag-Freitag</b>	<b>Samstag</b>	<b>Sonntag</b>
erster Kurs			09:36	11:36
letzter Kurs			17:36	17:36
fährt zu folgenden Stunden		06: 12: 17: 18: 19:	09: 10: 11: 12: 13: 14: 15: 16: 17:	11: 12: 13: 14: 15: 16: 17:
Liestal, Bahnhof	ab	:36	:36	:36
St. Pantaleon, Degenm.	an / ab	:44	:44	:44
Nuglar, Dorfplatz	an / ab	:49	:49	:49
Gempen, Dorf	an	:57	:57	:57

<b>Linie 73 ←</b>		<b>Montag-Freitag</b>	<b>Samstag</b>	<b>Sonntag</b>
erster Kurs			09:02	11:02
letzter Kurs			17:02	17:02
fährt zu folgenden Stunden		06: 07: 11: 18: 19:	09: 10: 11: 12: 13: 14: 15: 16: 17:	11: 12: 13: 14: 15: 16: 17:
Gempen, Dorf	ab	:02	:02	:02
Nuglar, Dorfplatz	an / ab	:09	:09	:09
St. Pantaleon, Degenm.	an / ab	:14	:14	:14
Liestal, Bahnhof	an	:23	:23	:23

## 5. Anhang

### Kreisschule Dorneckberg

### Busfahrpläne - Stundenpläne - Übergangszeiten 2014

#### SCHULBEGINN → VERBINDUNGEN WOHNORT - SCHULE

Buslinie	1. Lektion					2. Lektion					3. Lektion				
	Bus Wohnort ab	Büren, Schulhaus an	Büren, Dorf an	Schulbeginn	Übergangszeit	Bus Wohnort ab	Büren, Schulhaus an	Büren, Dorf an	Schulbeginn	Übergangszeit	Bus Wohnort ab	Büren, Schulhaus an	Büren, Dorf an	Schulbeginn	Übergangszeit
Gempen, Dorf 67	7:33	7:55		8:10	0:15	8:33	8:54		9:00	0:06	9:33	9:54		10:05	0:11
Hochwald, Dorfzentrum 67	7:38	7:55			0:15	8:38	8:54			0:06	9:38	9:54			0:11
Seewen, Post 74	7:46	7:54		8:10	0:16	8:46	8:54		9:00	0:06	9:46	9:54		10:05	0:11
Nuglar, Dorfplatz 73	7:46	8:00			0:10	8:40	8:54			0:06	9:30	10:02			0:03
St. Pantaleon, Degenmatt 73	7:51	8:00			0:10	8:45	8:54			0:06	9:24	10:02			0:03

Buslinie	7. Lektion				
	Bus Wohnort ab	Büren, Schulhaus an	Büren, Dorf an	Schulbeginn	Übergangszeit
Gempen, Post 67	12:33	12:54		13:20	0:26
Hochwald, Dorfzentrum 67	12:38	12:54			0:26
Seewen, Post 74	12:46	12:54			0:26
Nuglar, Dorfplatz 73	12:46		12:59		0:21
St. Pantaleon, Degenmatt 73	12:51		12:59		0:21

Umsteigen Seewen / Anschluss 1 Minute
Fahrt via Liestal (Aufenthalt)
angepasste Schulzeit (in Abklärung)

## Kreisschule Dorneckberg

### Busfahrpläne - Stundenpläne - Übergangszeiten 2014

#### SCHULSCHLUSS → VERBINDUNGEN SCHULE - WOHNORT

Buslinie		4. Lektion				5. Lektion				8. Lektion						
		Schulschluss	Übergangszeit	Büren, Dorf ab	Büren, Schulhaus ab	Bus Wohnort an	Schulschluss	Übergangszeit	Büren, Dorf ab	Büren, Schulhaus ab	Bus Wohnort an	Schulschluss	Übergangszeit	Büren, Dorf ab	Büren, Schulhaus ab	Bus Wohnort an
Gempfen, Post	67	11:40	0:19		11:59	12:24	12:30	0:32		13:02	13:24	14:55	0:07		15:02	15:24
Hochwald, Dorfzentrum	67		0:19		11:59	12:18		0:32		13:02	13:18		0:07		15:02	15:18
Seewen, Post	74		0:19		11:59	12:10		0:32		13:02	13:10		0:07		15:02	15:10
Nuglar, Dorfplatz	73		0:18		11:58	12:09		0:24		12:54	13:30		0:04		14:59	15:13
St. Pantaleon, Degenmatt	73		0:18		11:58	12:14		0:24		12:54	13:24		0:04		14:59	15:08

Buslinie		9. Lektion				10. Lektion				11. Lektion						
		Schulschluss	Übergangszeit	Büren, Dorf ab	Büren, Schulhaus ab	Bus Wohnort an	Schulschluss	Übergangszeit	Büren, Dorf ab	Büren, Schulhaus ab	Bus Wohnort an	Schulschluss	Übergangszeit	Büren, Dorf ab	Büren, Schulhaus ab	Bus Wohnort an
Gempfen, Post	67	15:55	0:05		16:00	16:24	16:50	0:12		17:02	17:24	17:40	0:22		18:02	18:24
Hochwald, Dorfzentrum	67		0:05		16:00	16:18		0:12		17:02	17:18		0:22		18:02	18:18
Seewen, Post	74		0:07		16:02	16:10		0:12		17:02	17:10		0:22		18:02	18:10
Nuglar, Dorfplatz	73		0:04		15:59	16:13		0:10	17:00		17:13		0:20	18:00		18:13
St. Pantaleon, Degenmatt	73		0:04		15:59	16:08		0:10	17:00		17:08		0:20	18:00		18:08

Umsteigen Seewen / Anschluss 1 Minute
Fahrt via Liestal (Aufenthalt)
angepasste Schulzeit (in Abklärung)

## Primarschule Dorneckberg

### Busfahrpläne - Stundenpläne - Übergangszeiten 2014

#### SCHULBEGINN → VERBINDUNGEN WOHNORT - SCHULE

##### Nuglar, Schulhaus

Buslinie	Vormittag					Nachmittag				
	Wohnort ab	an Nuglar, Schulhaus		Schulbeginn	Übergangszeit	Wohnort ab	an Nuglar, Schulhaus		Schulbeginn	Übergangszeit
Nuglar, Neunuglar 73	7:40	7:49		8:00	0:11	13:19	13:29		13:40	0:11
St. Pantaleon, Degenmatt 73	7:44	7:49			0:11	13:24	13:29			0:11

##### Seewen, Zelgli / Post

Buslinie	Vormittag					Nachmittag				
	Wohnort ab	an Seewen, Zelgli	an Seewen, Post	Schulbeginn	Übergangszeit	Wohnort ab	an Seewen, Zelgli	an Seewen, Post	Schulbeginn	Übergangszeit
Bretzwil, Dorf 74 116	7:36	7:47	7:43	7:55	0:08	13:11		13:18	13:30	0:12
Seewen, Seetalhöhe 116	7:34		7:36		0:19	keine Verbindung				

#### SCHULSCHLUSS → VERBINDUNGEN SCHULE - WOHNORT

##### Nuglar, Schulhaus

Buslinie	Vormittag					Nachmittag 2. Lekt.					Nachmittag 3. Lekt.				
	ab Nuglar, Schulhaus	Wohnort an		Schulschluss	Übergangszeit	ab Nuglar, Schulhaus	Wohnort an		Schulbeginn	Übergangszeit	ab Nuglar, Schulhaus	Wohnort an		Schulbeginn	Übergangszeit
Nuglar, Neunuglar 73	12:09	12:17		12:00	0:09	15:26	15:35		15:15	0:11	16:26	16:35		16:15	0:11
St. Pantaleon, Degenmatt 73	12:09	12:14			0:09	15:26	15:32			0:11	16:26	16:32			0:11

##### Seewen, Zelgli / Post

Buslinie	Vormittag					Nachmittag 2. Lekt.					Nachmittag 3. Lekt.				
	ab Seewen, Zelgli	ab Seewen, Post	Wohnort an	Schulschluss	Übergangszeit	ab Seewen, Zelgli	ab Seewen, Post	Wohnort an	Schulschluss	Übergangszeit	ab Seewen, Zelgli	ab Seewen, Post	Wohnort an	Schulschluss	Übergangszeit
Bretzwil, Dorf 74 116	12:08	12:13	12:18	11:55	0:13	15:08	15:13	15:18	15:05	0:03	16:08	16:13	16:18	16:05	0:03
Seewen, Seetalhöhe 116		12:18	12:20		0:23	keine Verbindung						16:18	16:20		0:13